

塗装種類	色調	塗装面	回数		
			下塗	中塗	上塗

タンクの全高寸法は、ハンドホール蓋付までの高さとする。

註記) 1. アンカー座はオプションとなります。

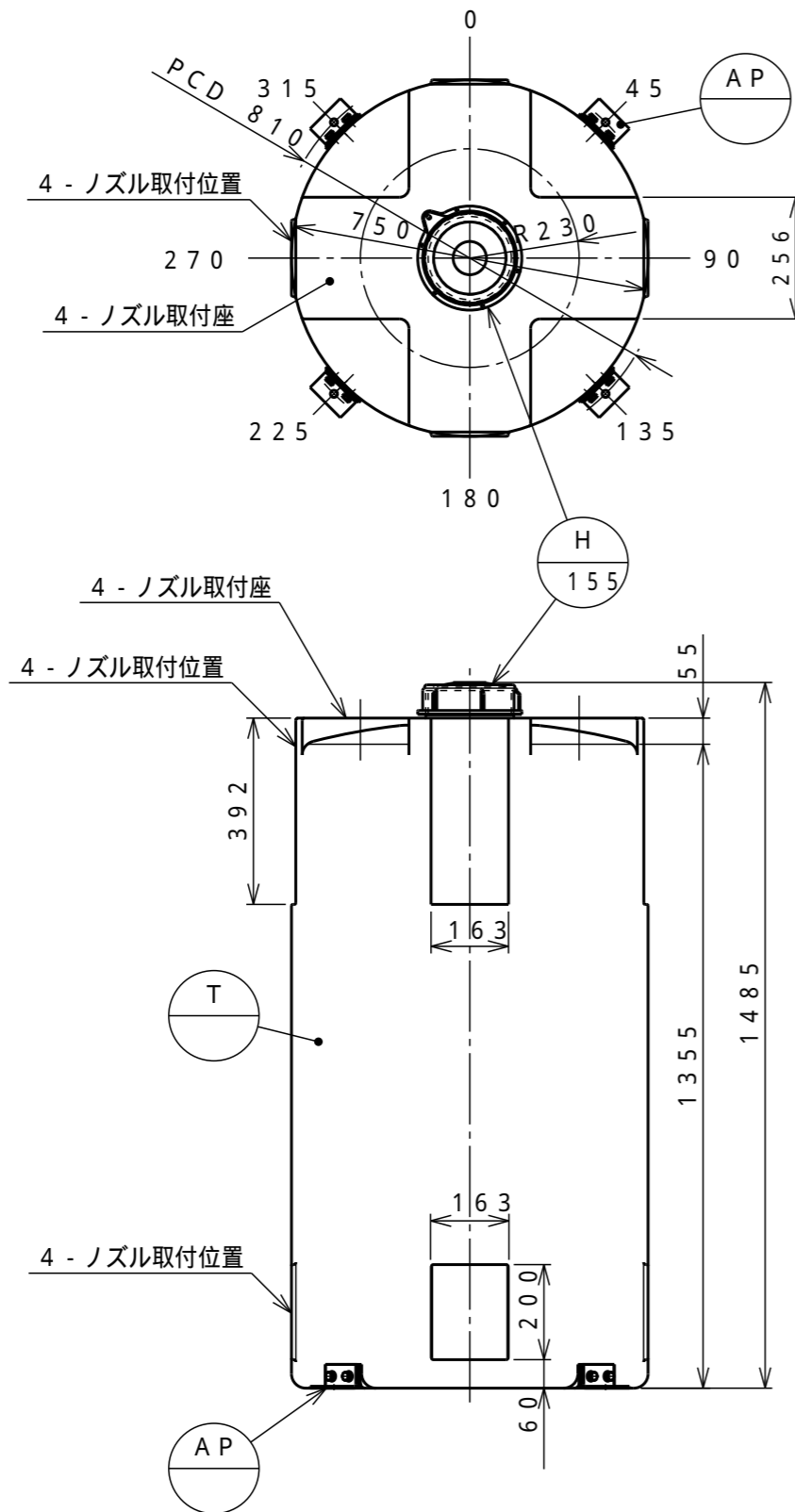

タンク本体寸法差	1.5%		
図面表示寸法の加工寸法許容範囲			
300mm以下	5.0mm	2000mm未満	15.0mm
900mm以下	10.0mm	2000mm以上	20.0mm
図面表示角度の加工位置許容範囲			
基準値に対して	3度		
フランジ規格	JIS10K相当		
ガ材 ス質 ケ ット	フィッティング用	—	
	バルブ用	—	
	フランジ用	—	
	ハンドホール用	EPDM	
液温	MAX 40		
設計圧力	大気圧		
耐震震度	0.6G		
タンク質量	27kg		
注番	製作数	基	
承認	査図	製図	製図日
小倉	片山	M.Y	2000.04.27

T	H	AP	品名	数量	材質	備考
			タンク本体	1	PE	t7 (標準肉厚)
	155		ハンドホール	1	PE	PP製蓋付(ネジ式)
			アンカー座	4	ゴム SUS304L	4 - 15 L - 50 50 4

符号	サイズ	品名	個数 (1基)	材質	摘要
受注先					
納入先					
工番					製番
名	SP-500L				
称	標準図				
縮尺	1/15 (A3)	関係図			