

塗装種類	色調	塗装面	回数		
			下塗	中塗	上塗

タンクの全高寸法は、マンホール蓋付までの高さとする。

注記) 1. アンカー座は金型による一体成型の為
移動することはできません。

T		タンク本体	1	PE	t11.8 (標準肉厚)
M	485	マンホール	1	PE	蓋付 (ボルト式)

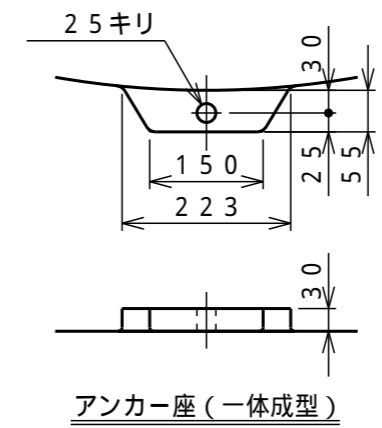

タンク本体寸法差	1.5%
図面表示寸法の加工寸法許容範囲	
300mm以下	5.0mm
2000mm未満	15.0mm
900mm以下	10.0mm
2000mm以上	20.0mm
図面表示角度の加工位置許容範囲	
基準値に対して	2度
フランジ規格	JIS10K相当
ガ材	フィッティング用
ス質	バルブ用
ケット	フランジ用
ト	マンホール用 EPDM
液温	MAX 40
設計圧力	大気圧
耐震震度	0.6G
タンク質量	325kg
注番	製作数
承認	査図
小倉	飯塚
製図	製図日
M.Y	2003.07.15

符号サイズ	品名	個数	材質	摘要
		(1基)		
受注先				
納入先				
工番	製番			
名称	SP-10,000L 標準図			
縮尺	1/25 (A3)	関係図		