

4 - シャックル取付用吊具位置
(90 均等振り分け)

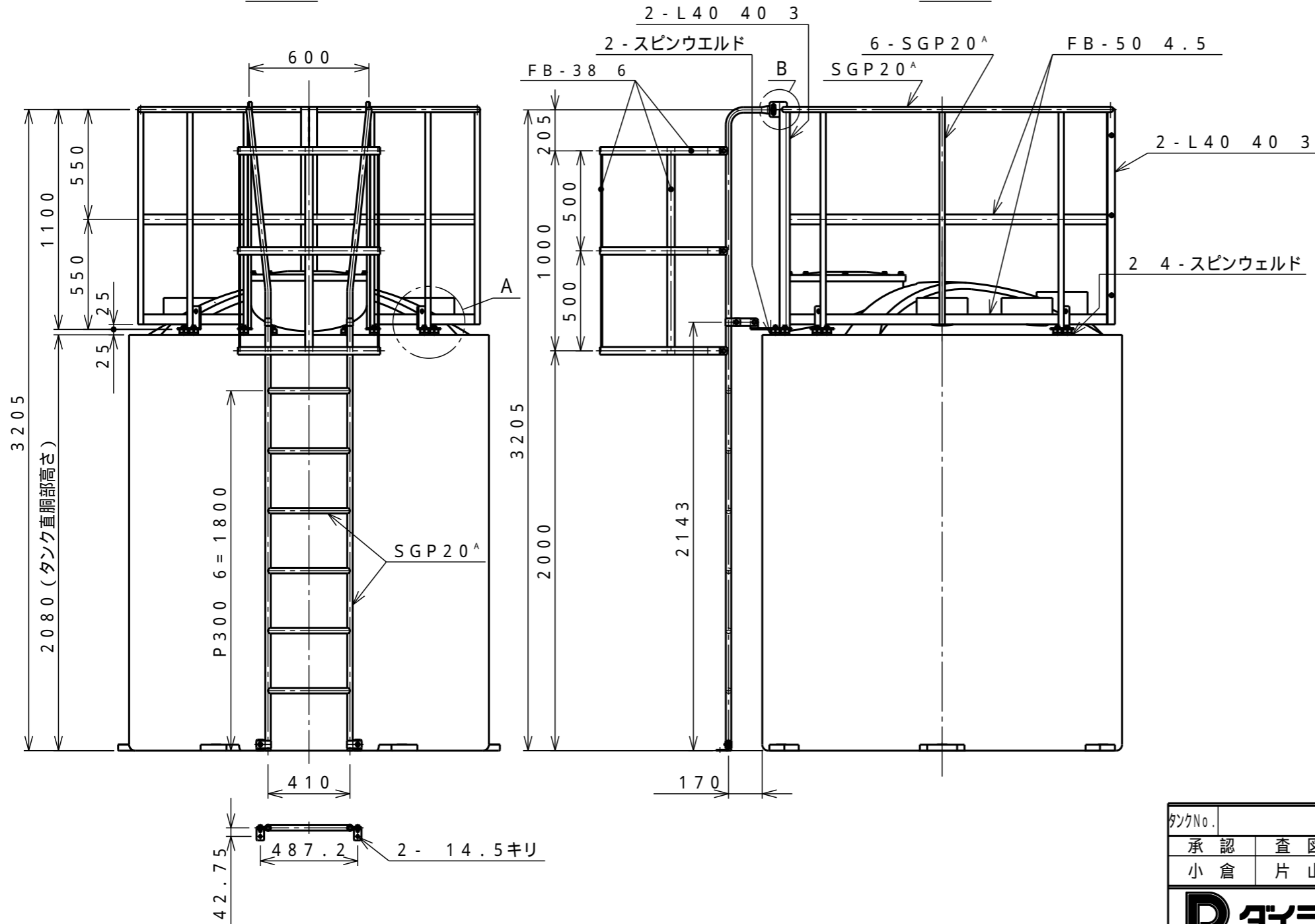
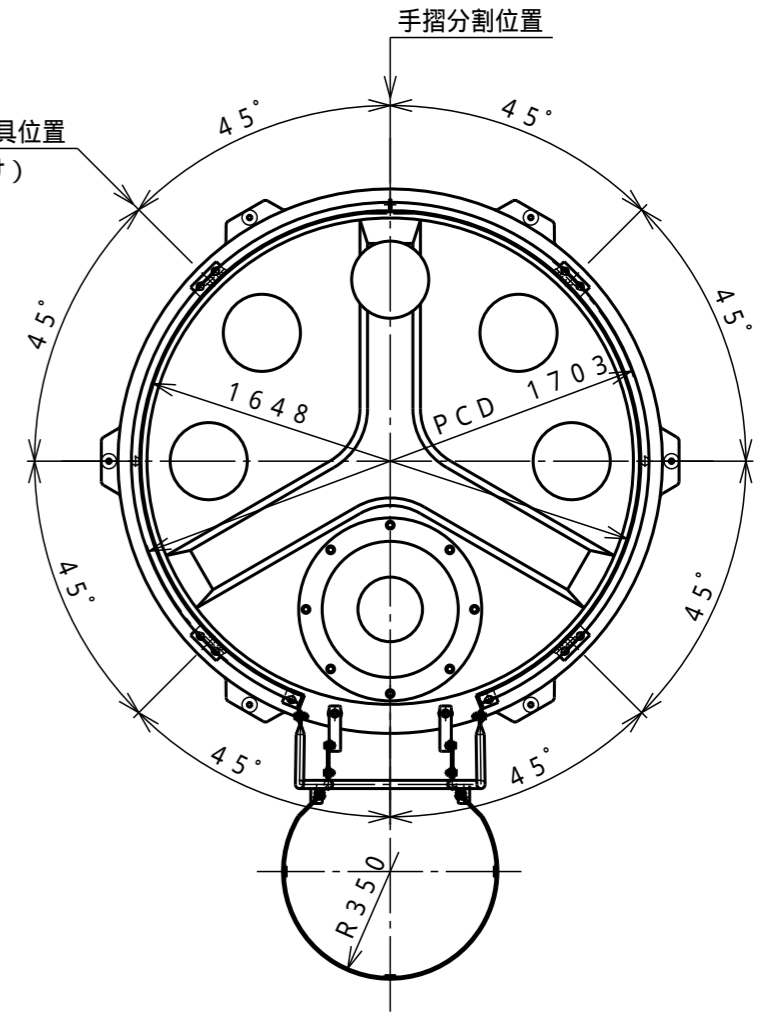

注) SUS304製の場合はSS製と同様の寸法とする。

製品質量: 梯子部 30kg / 手摺部 50kg

タンクNo.	製作数	式
承認	査図	製図
小倉	片山	Y.T.
		2001.03.14

受注先	
納入先	
工番	製番
名	SP型5,000L用 プロテクター及全周手摺付梯子
縮尺	1/25 (A3) 関係図
図番	PLB5MPSP
葉数	8

D ダイライト株式会社