

A部詳細

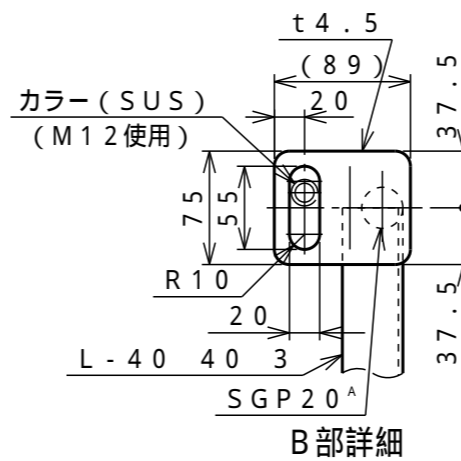

B部詳細

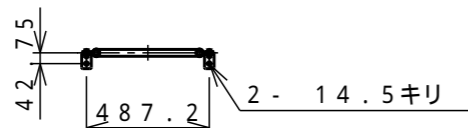
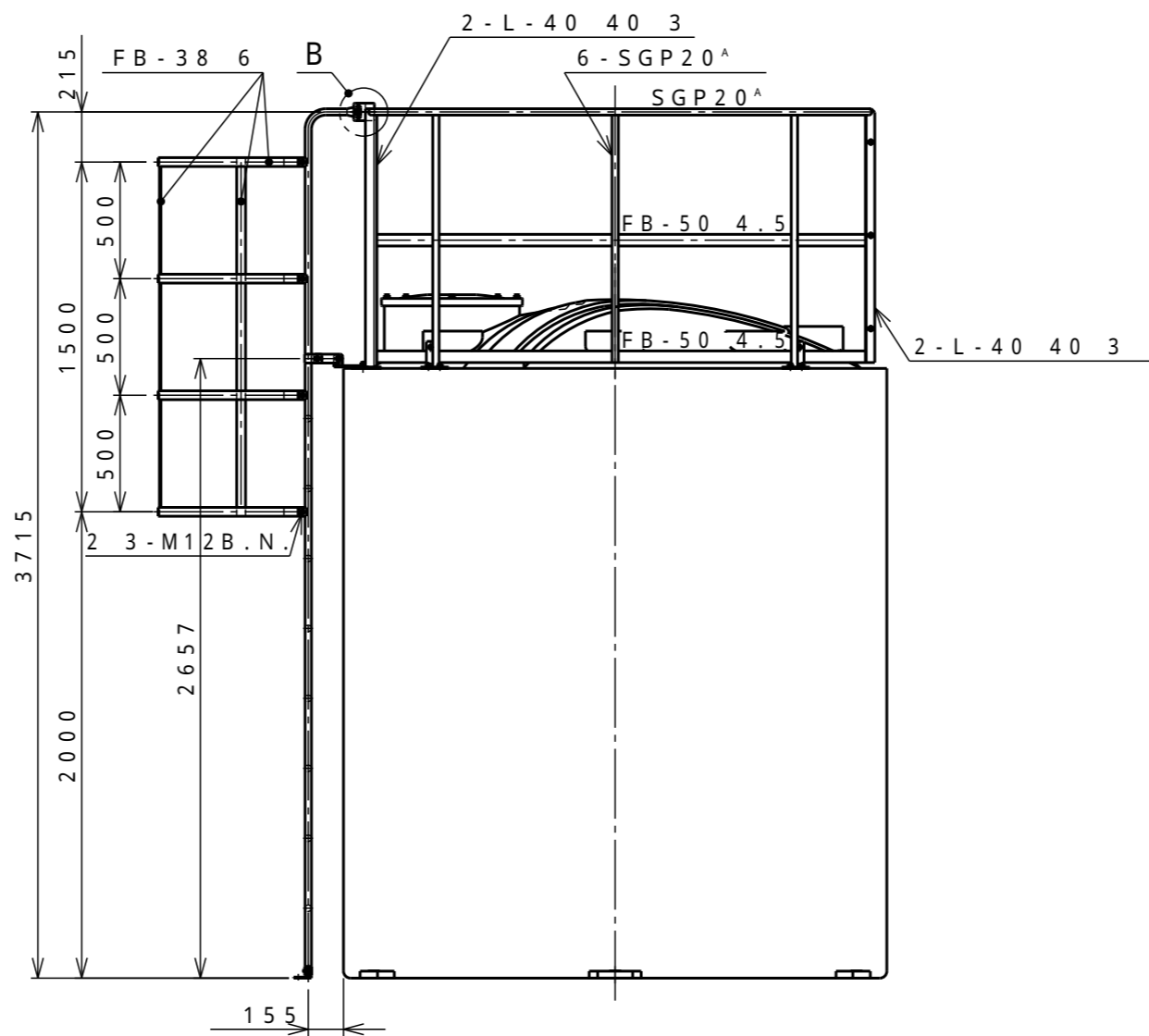
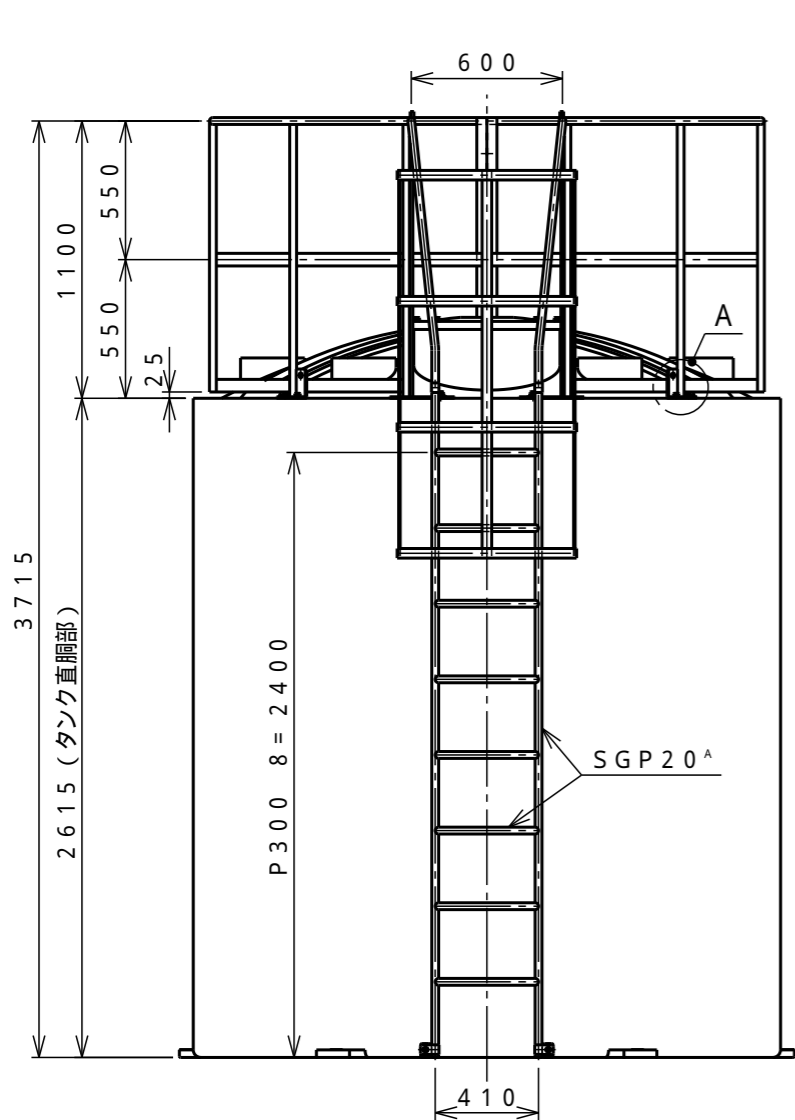
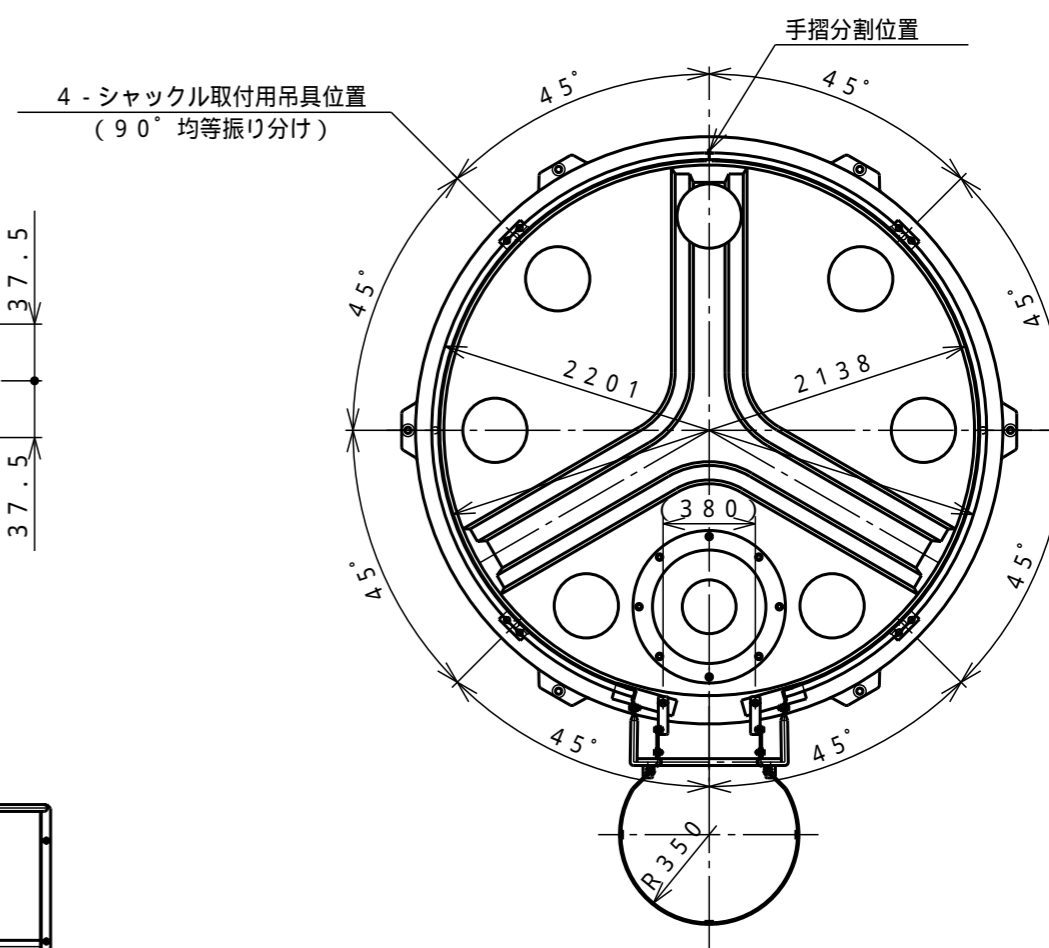

注) SUS304製の場合はS S製と同様の寸法とする。

製品質量: 梯子部 40kg / 手摺部 60kg

| | |
|-----|-------------------------------|
| 受注先 | |
| 納入先 | |
| 工番 | 製番 |
| 名 | SP型10,000L用 プロテクター及全周手摺付梯子 |
| 縮尺 | 1/30 (A3) 関係図 |
| 図番 | PLB10MPSP |
| 葉数 | 8 |

| | | |
|--------|-----|------------|
| タンクNo. | 製作数 | 式 |
| 承認 | 査図 | 製図 |
| 片山 | 小倉 | Y.T. |
| | | 2001.03.15 |

D ダイライト株式会社