

A部詳細

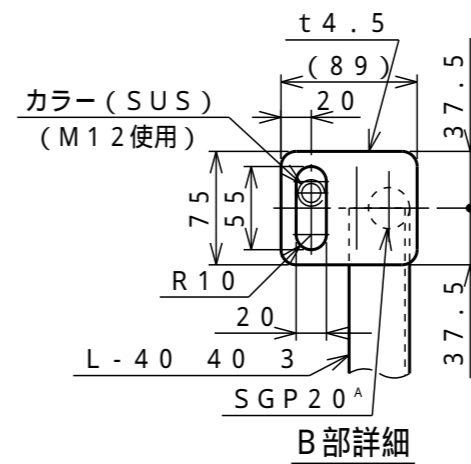
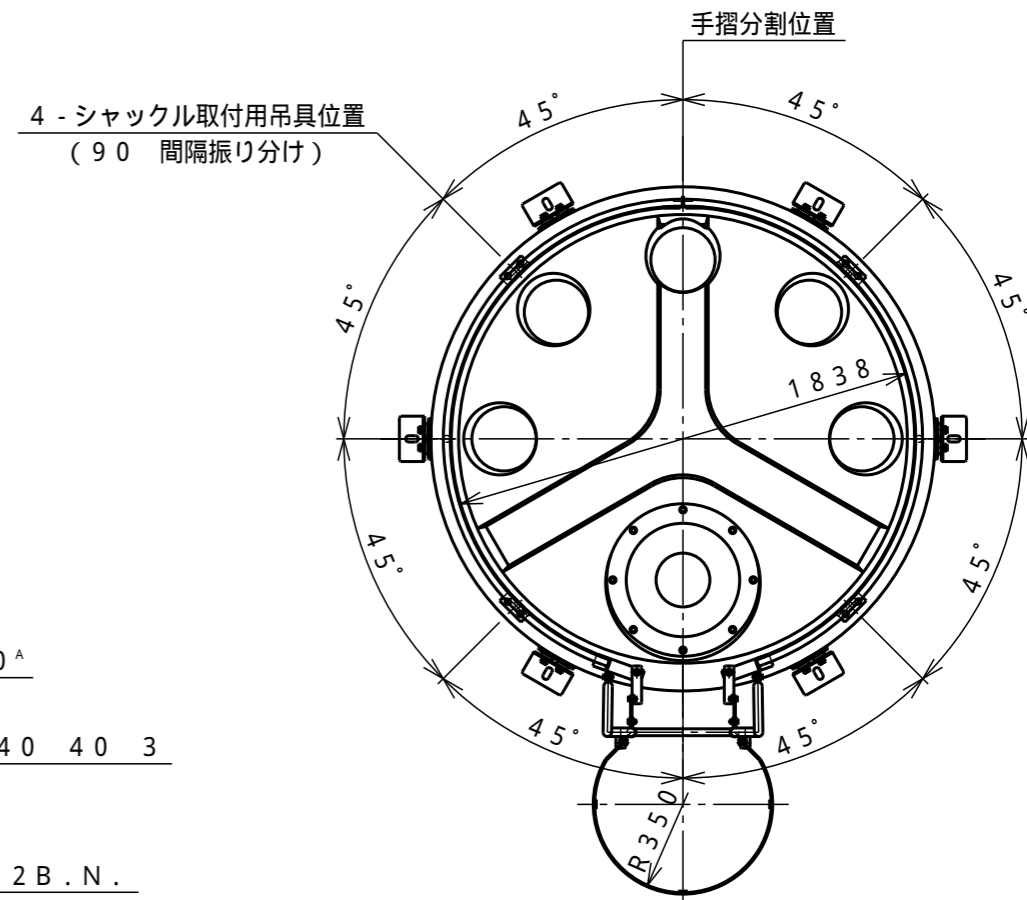
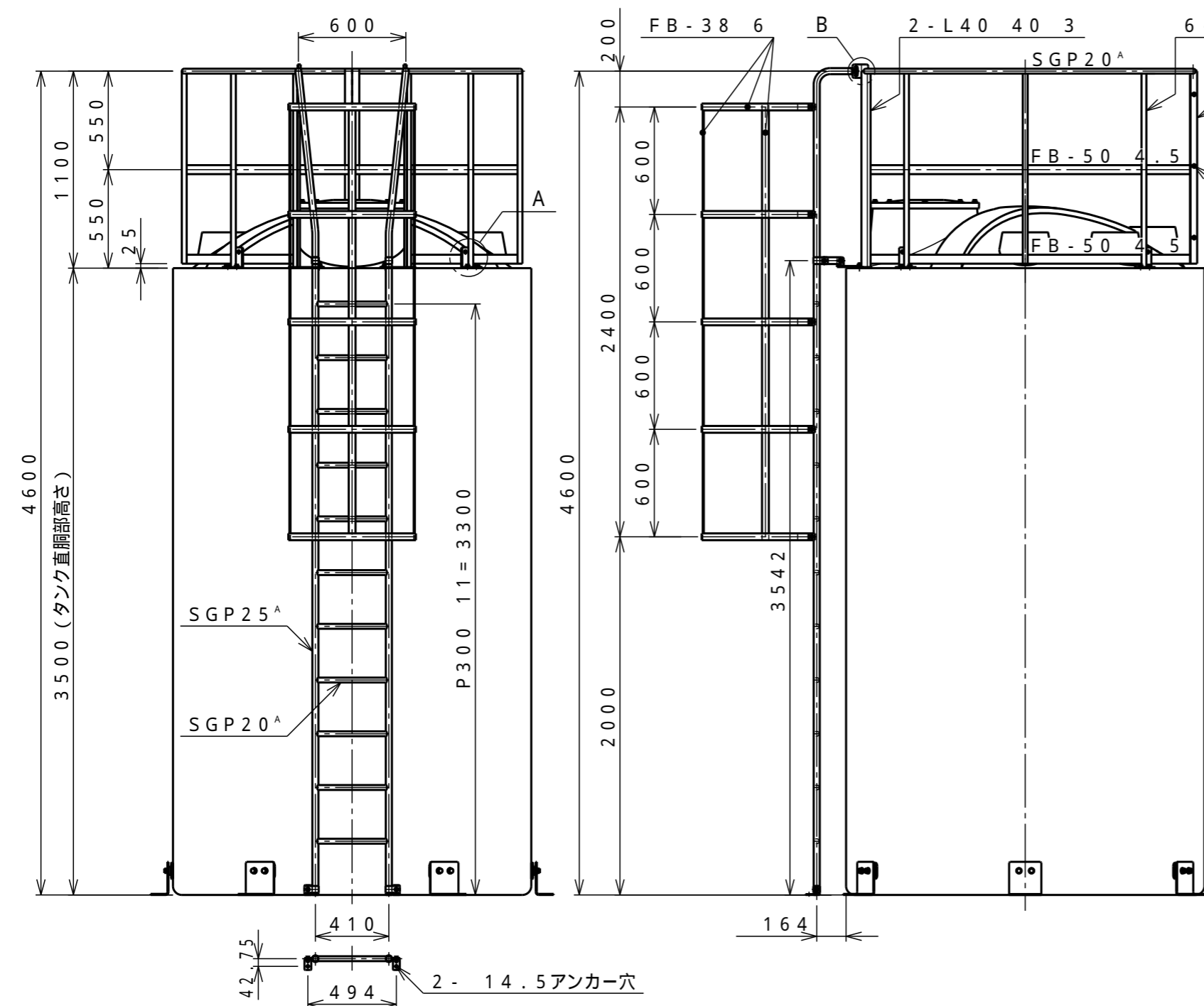

- 注記) 1. SUS304製の場合はSS製と同様の寸法とする。
2. 本図は枠なしタンク用です。
枠付きタンク用とは仕様が異なります。
3. 製品質量: 梯子部 60kg / 手摺部 55kg

タンクNo.	製作数	式
承認	査図	製図
秋山	飯塚	松田
		製図日
		2017.05.15

受注先	
納入先	
工番	製番
名	SL型10,000L用
称	プロテクター及全周手摺付梯子
	(枠なしタンク用)
縮尺	1/30 (A3)
関係図	
図番	PLB10MPSL
葉数	3

D **ダイライト株式会社**