

寸法	A	B	C	D	E	F
4,000	190	2455	2165	220	350	90
6,000	190	3045	2755	220	650	500
10,000 枠なし	190	3570	3280	220	720	500
10,000 枠付き	190	3540	3250	250	650	—

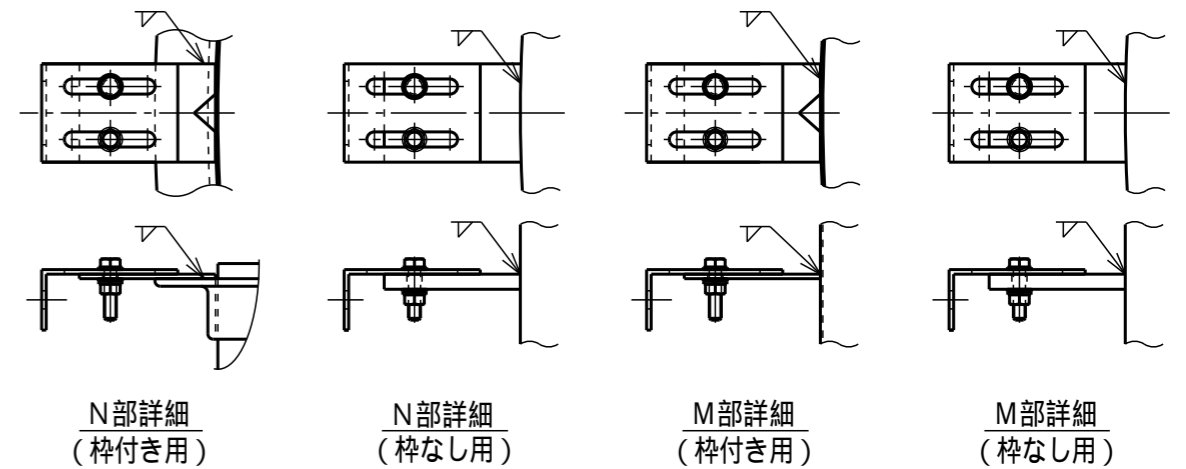

注記) 1. 補強枠付きの場合はA型等の取り付け方に準ずる。
 (ただし目盛及び保護管下部30mmカットが必要)
 * 10,000L除く
 2. 目盛は精密な容量表示ではございません。
 (PEタンクの性質上、寸法公差や伸縮・膨れなどが生じる為目安となります)

タンクNo.	製作数	式
承認 飯塚	査図 竹之内	製図 松田
		製図日 2017.01.10

受注先	
納入先	
工番	製番
名称	SL型タンク用 SBAL式レベルゲージ図 融着ノズルタイプ
縮尺	NON 関係図

D **ダイライト株式会社**

図番	PLG SBAL SL	3	葉数
----	-------------	---	----