

| 対応攪拌機仕様 |                                     |         |
|---------|-------------------------------------|---------|
| 出力 [kw] | 回転 $\left[ \frac{rpm}{min} \right]$ | 質量 [kg] |
| ~ 0.2   | 200~2000                            | ~ 25    |

| 塗装種類 | 色調               | 塗装面 | 回数  |    |    |  |
|------|------------------|-----|-----|----|----|--|
|      |                  |     | 下塗  | 中塗 | 上塗 |  |
| SS部  | 1液型変性エポキシ樹脂下塗り塗料 | グレー | 内外面 | 1  |    |  |

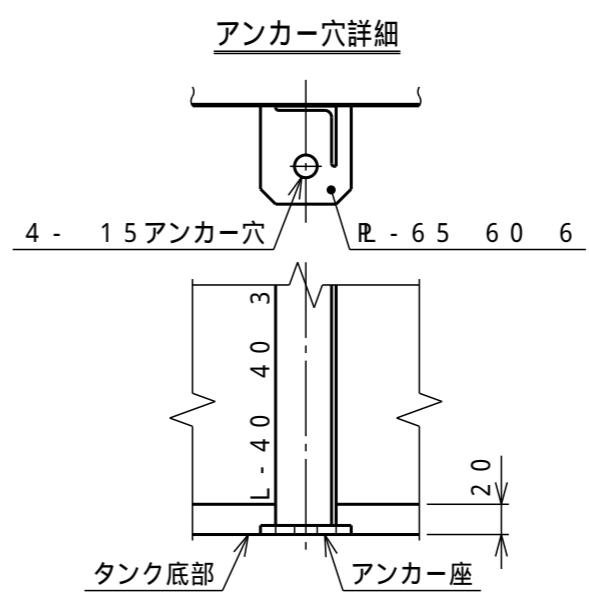

|                     |           |          |            |
|---------------------|-----------|----------|------------|
| タンク本体寸法差            | 1.5%      |          |            |
| 図面表示寸法の加工寸法許容範囲     |           |          |            |
| 300mm以下             | 5.0mm     | 2000mm未満 | 15.0mm     |
| 900mm以下             | 10.0mm    | 2000mm以上 | 20.0mm     |
| 図面表示角度の加工位置許容範囲     |           |          |            |
| 基準値に対して             | 3度        |          |            |
| フランジ規格              | JIS 10K相当 |          |            |
| ガ材<br>ス質<br>ケ<br>ット | フィッティング用  | —        |            |
|                     | バルブ用      | —        |            |
|                     | フランジ用     | —        |            |
|                     | ハンドホール用   | —        |            |
| 液温                  | タンク (PE)  | 60       |            |
| (MAX) 部品 (PVC)      | 50        |          |            |
| 設計圧力                | 大気圧       |          |            |
| 耐震震度                | 0.6G      |          |            |
| タンク質量               | 46kg      |          |            |
| 注番                  | 製作数       | 基        |            |
| 承認                  | 査図        | 製図       | 製図日        |
| 小倉                  | 片山        | M.Y      | 2000.05.11 |

| T  |        |   |    |                      |  |
|----|--------|---|----|----------------------|--|
| T  | タンク本体  | 1 | PE | t3 (標準肉厚)            |  |
| P  | 補強枠    | 1 | SS | R-1.2<br>液比重1.5以下に対応 |  |
| AT | 攪拌機取付座 | 1 | SS |                      |  |

| 符号サイズ | 品名                       | 個数<br>(1基) | 材質 | 摘要 |
|-------|--------------------------|------------|----|----|
|       | N-300L<br>可搬型攪拌機取付座付 標準図 |            |    |    |
| 縮尺    | 1/10<br>(A3)             | 関係図        |    |    |
| 図番    | MN3003                   |            |    | 葉数 |

**D** **ダイライト株式会社**