

塗装種類	色調	塗装面	回数		
			下塗	中塗	上塗
SS部	1液型変性エポキシ樹脂下塗り塗料	(グレー)	1		
"	合成樹脂調合ペイント	#N-70			1

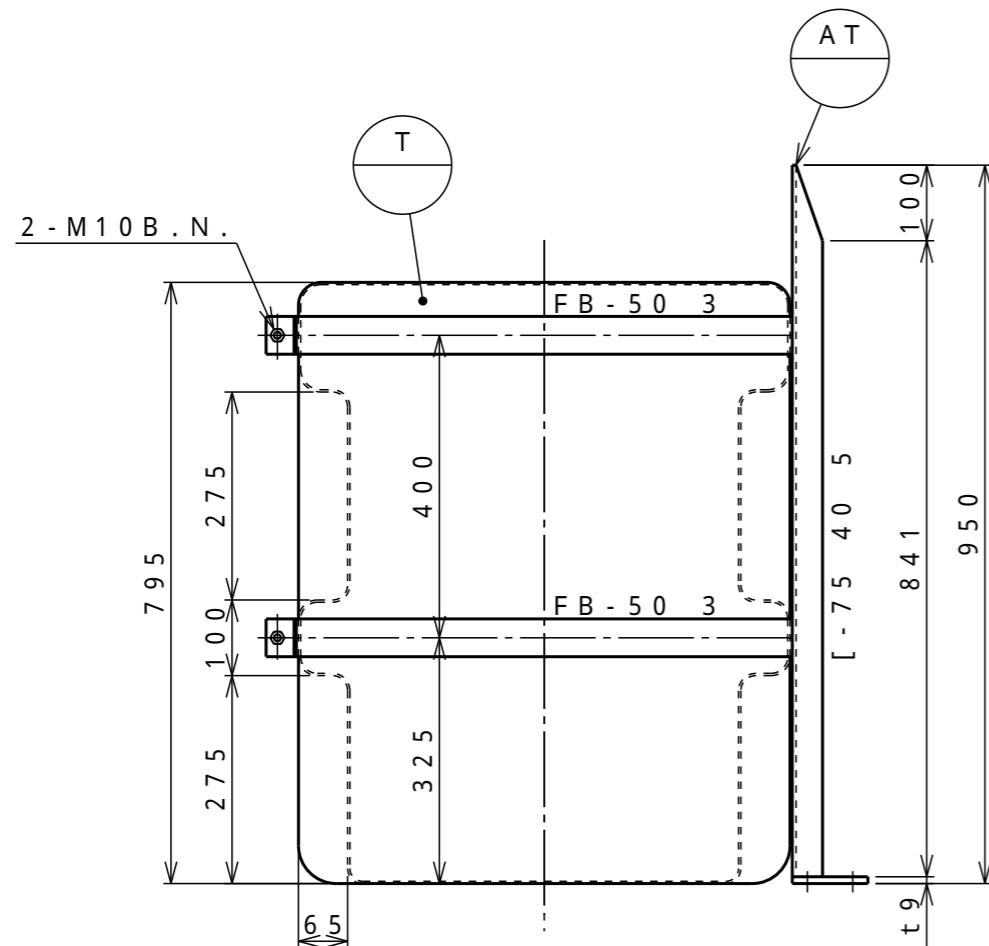
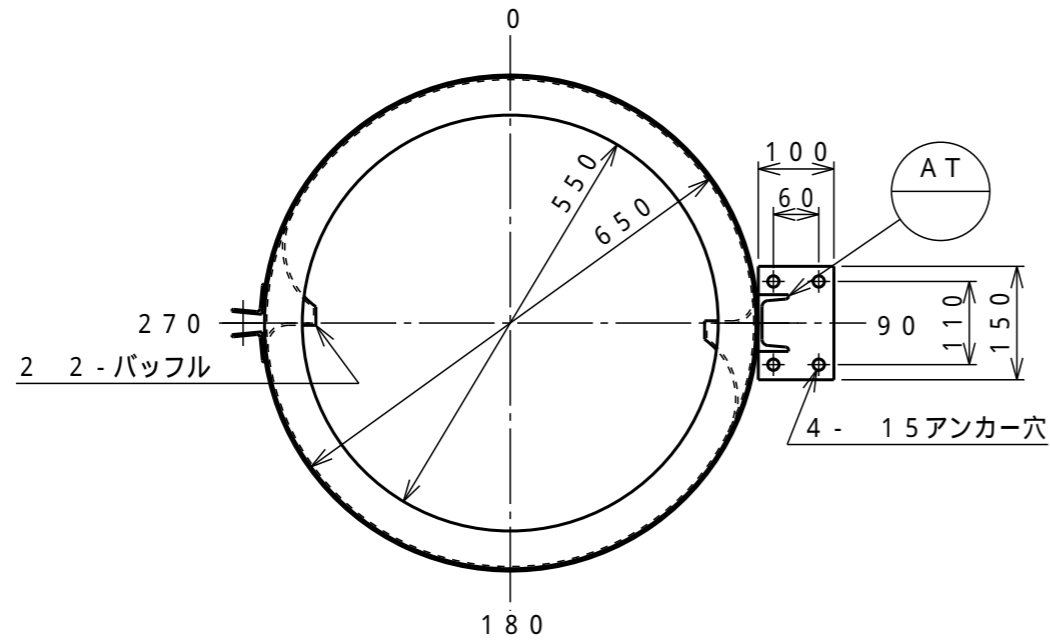

T	タンク本体	1	PE	t3 (標準肉厚)
AT	攪拌機取付座	1	SS	

タンク本体寸法差	1.5%		
図面表示寸法の加工寸法許容範囲			
300mm以下	5.0mm		
2000mm未満	15.0mm		
900mm以下	10.0mm		
2000mm以上	20.0mm		
図面表示角度の加工位置許容範囲			
基準値に対して	4度		
フランジ規格	JIS10K相当		
ガ材	フィッティング用		
ス質	バルブ用		
ケ	フランジ用		
ット	ハンドホール用		
液温	MAX 40		
設計圧力	大気圧		
耐震震度	G		
タンク質量	19kg		
注番	製作数	基	
承認	査図	製図	製図日
小倉	片山	M.Y.	2000.05.10

符号サイズ	品名	個数 (1基)	材質	摘要
受注先				
納入先				
工番	製番			
名	BF-N 200L (黒)			
称	可搬型攪拌機架台付標準図			
縮尺	1/10 (A3)	関係図		

D **ダイライト株式会社**

図番	MBF2003	6	葉数
----	---------	---	----